



SPECIAL: **Bohren, Gewinden** // Seite 37

→ **PROZESSGESTALTUNG**

Drehen und Fräsen: Tipps für die Komplettbearbeitung mit kurzen Nebenzeiten // Seite 20

→ **AUTOMATISIERUNG**

Flexibel bei vielen Varianten: Palettencontainersystem für die 24-h-Fertigung // Seite 28

→ **TOOLMANAGEMENT**

3D-Prozesskette ohne Lücke: alle fertigungsrelevanten Daten integriert // Seite 61

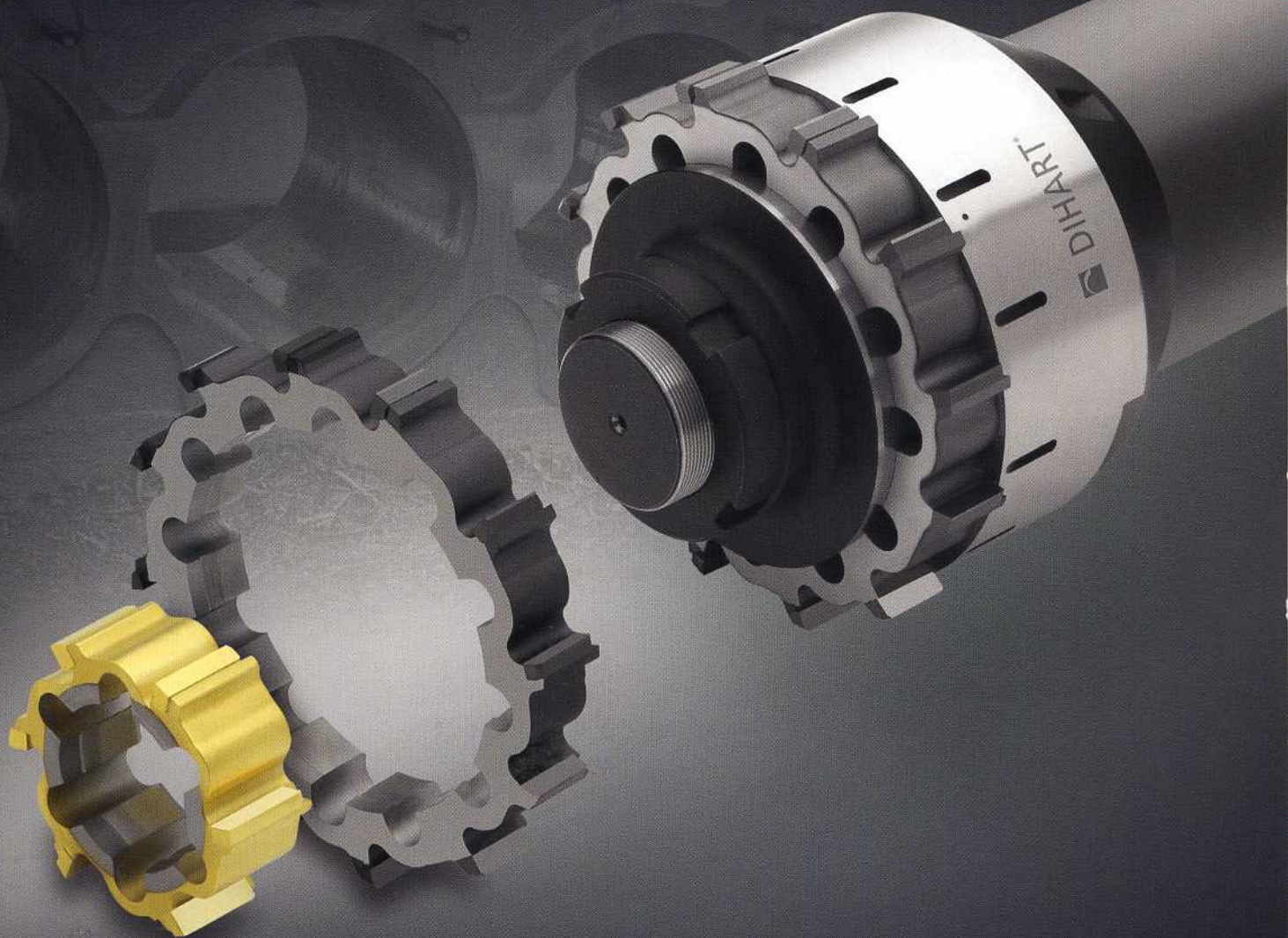



müga

müga-center R450
Vertikales Bearbeitungszentrum

Verfahrwege X 450 mm, Y 300 mm, Drehzahlbereich 8.000 U/min, 12 Werkzeugplätze, Werkzeugwechsel 1,5 Sekunden, Späneförderer

Außerdem lieferbar: Schwenktisch, n 15.000 U/min, 32 WZ-Plätze, X bis 1.100 mm, IKZ, Heidenhain CNC, automatische Werkstückbeladung

43.900 €

müga Werkzeugmaschinen GmbH | Villingen-Schwenningen | Tel. +49 (0)7720 995 3 - 31 | www.muega.de



Mehr Übersicht.

Beim Sägen und Lagern von Metall sind wir Technologieführer. Als kompetenter Partner schaffen wir Mehrwerte, die sich sehen lassen können.

Metallverarbeitende Werkstätten müssen viele Dinge miteinander verbinden: Sägen, Lagern, Logistik ... Die kompakten Lager von KASTO passen sich perfekt in vorhandene Abläufe ein. So gewinnen Sie mehr Übersicht und damit Zeit.

KASTO®
Sägen. Lager. Mehr.

www.kasto.de

→ PERSONALIEN



Bild: Sixxes

Mit neuer Kraft

Seit diesem Jahr ist Horst Scheidt neuer Mitgesellschafter der Oberndorfer HK Präzisionstechnik GmbH. Der Konstruktionsleiter und langjährige Mitarbeiter übernimmt die Anteile von Mitgründer Manfred Faißt, der altershalber aus dem Unternehmen ausgeschieden ist. Gleichzeitig rückt der 48-Jährige in die Führungsmannschaft um Xaver Mayer auf. Scheidt will mit Kreativität und Innovationen der Krise entgegensteuern.

→ www.hk-prt.de

Unerwartet verstorben

Völlig unerwartet verstarb am 5. Mai 2009 Dipl.-Ing. Rainer Schmidt, Gründer, Geschäftsführer und Mitgesellschafter der Unternehmensgruppe RSA. Das bestehende Team aus Management, Belegschaft und dem neuen Gesellschafter will das Unternehmen zum gemeinsamen Erfolg von RSA und den Geschäftspartnern im Geist des Firmengründers Rainer Schmidt weiter in die Zukunft führen.

→ www.rsa.de



Bild: RSA

GILDEMEISTER LEGT QUARTALSERGEBNIS VOR

Geprägt von der Krise

Der Technologiekonzern Gildemeister AG, Bielefeld, rechnet für dieses Jahr mit einem deutlichen Auftragsrückgang. Umsatz, Ergebnis und Auftragseingang des Unternehmens sind im ersten Quartal rückläufig. Der Umsatz erreichte 327,7 Millionen Euro und lag damit 16 Prozent unter dem Vorjahreswert. Der Auftragseingang sank im ersten Quartal gegenüber dem Vorjahreswert um 60 Prozent auf 236,8 Millionen Euro. Für den weiteren Verlauf des Geschäftsjahrs stellt sich Gildemeister auf Einbußen ein. Mit einem Rückgang wird im Werkzeugmaschinen- und im Servicegeschäft gerechnet. Für das Solargeschäft erwartet man eine positive Entwicklung.

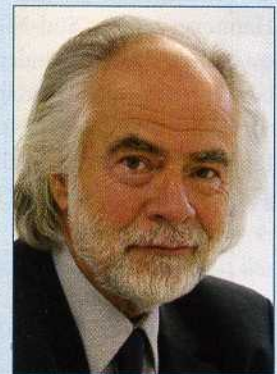
→ www.gildemeister.com